



Terminal de Programación
Programming Terminal
Terminal de Progamation
Programmiereinheit
Terminale Programatore

TPL700

FEDERAL SIGNAL VAMA, S.A.

Dr.Ferrán,7(08339)VILASSAR DE DALT - SPAIN

Tel: (34) 93.741.79.00

Telefax: (34) 93.753.03.62

WEB: www.fedsig.vama.es

AENOR



Empresa
Registrada

ER-0393/2000



(E) ÍNDICE

(F) INDEX

(I) INDICE

(GB) INDEX

(D) INDEX

PAGINA PAGE	(E)	(GB)
1	Contenido	Contents
2	Conexionado programación mensajes	Connection of message programming
3	Edición de mensajes	Editing messages
4	Edición de flechas	Editing arrows
5	Error de edición	Edit error
6	Grabación de mensajes	Recording messages
8	Error de grabación	Recording error
10	Error de transmisión	Download error
12	Borrado memoria TPL700	Memory erase TPL700
13	Recambios	Spare parts
13	Mensaje de seguridad para el instalador	Safety messages to installers

(E) CONTENIDO

(F) CONTENU

(I) CONTENUTO

(GB) CONTENTS

(D) BESTANDTEILE

TPL700 refs. # 2025327 - 2025327GB - 2025327F - 2025327I

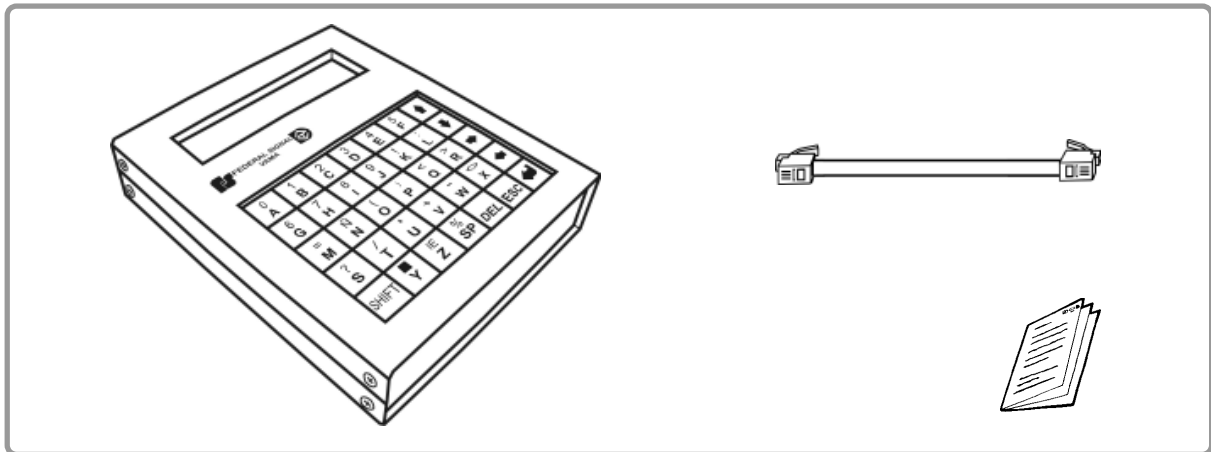

(E) CONEXIONADO VISUALIZACIÓN MENSAJES (GB) CONNECTION OF MESSAGE DISPLAY

- (F) SCHEMA DE CONNEXION AFFICHAGE DE MESSAGES**
- (D) ANSCHLUSSPLAN ANZEIGE VON MELDUNGEN**
- (I) SCHEMA DI CONNESSIONE VISUALIZZAZIONE DEI MESSAGGI**

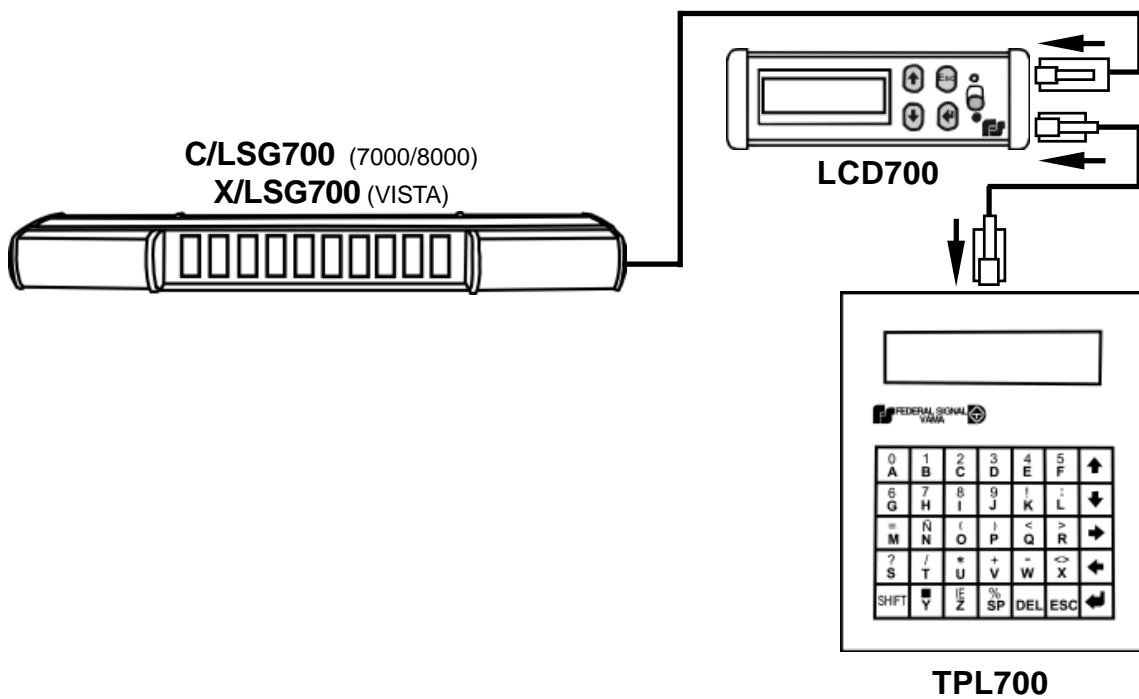
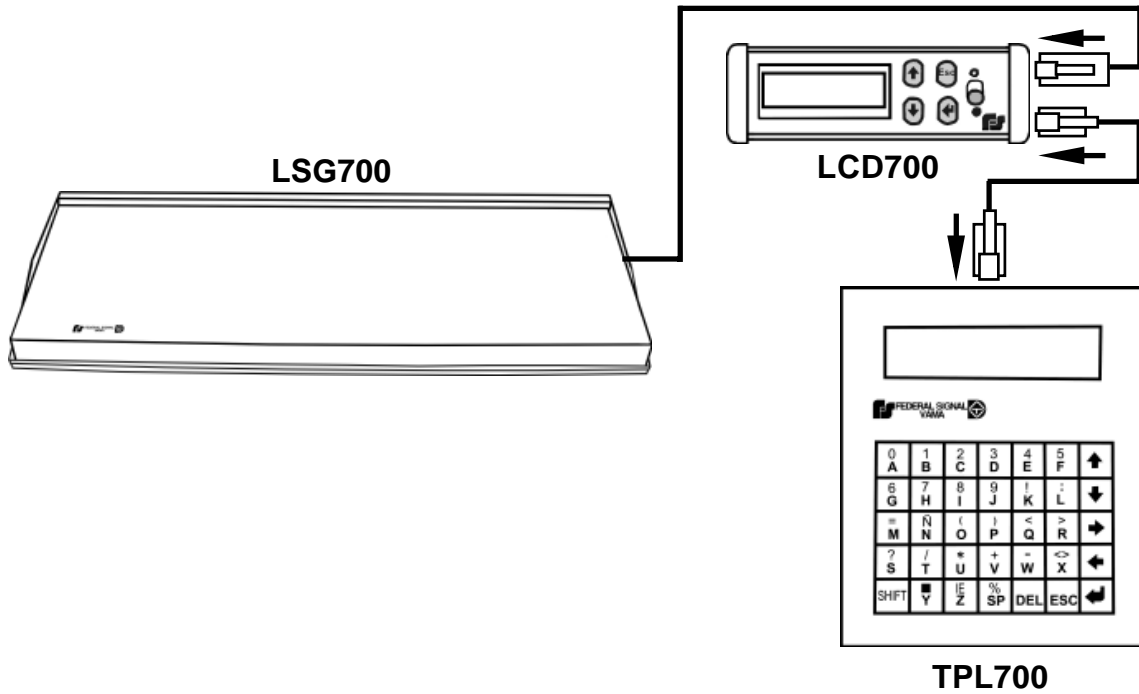

(E) EDICIÓN DE MENSAJES

(GB) EDITING MESSAGES

(F) ÉDITION DE MESSAGES

(D) AUSGABE VON FESTE MELDUNGEN

(I) SCRITTURA DEI MESSAGGI

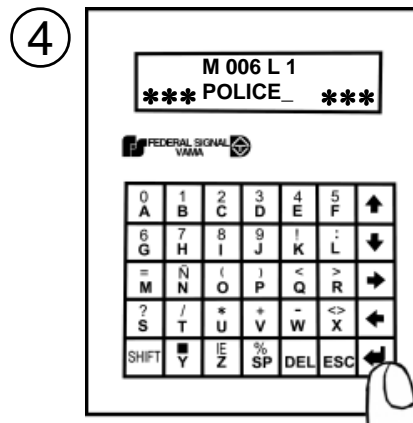
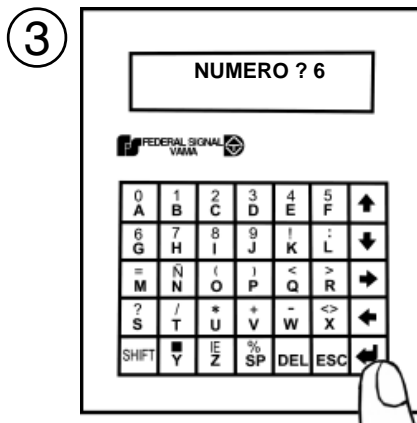
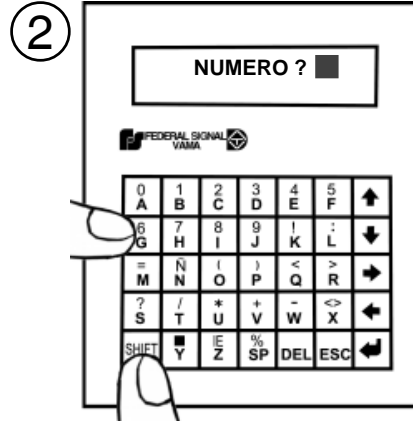

- | | | |
|---------------|--------------|----------------|
| (E) EDITAR ? | GRABAR ? | NÚMERO ? 1-200 |
| (GB) EDIT? | DOWNLOAD? | NUMBER? 1-200 |
| (F) ÉDITER? | ENREGISTRER? | NUMÉRO? 1-200 |
| (D) AUSGEBEN? | SPEICHERN? | NUMMER? 1-200 |
| (I) SCRIVERE? | REGISTRARE? | NUMERO? 1-200 |

- (E) PULSE ENTER PARA SALVAR MENSAJE
- (GB) PRESS ENTER TO SAVE MESSAGE
- (F) GARDER MESSAGE PRESSER ENTER
- (D) ZUM SPEICHERN DER MELDUNG, ENTER DRÜCKEN
- (I) PREMI ENTER PER SALVARE MESSAGIO

(E) ERROR DE EDICIÓN

(GB) EDIT ERROR

(F) ERREUR DE ÉDITION

(D) FEHLER AUSGABE

(I) ERRORE DE SCRITTURA

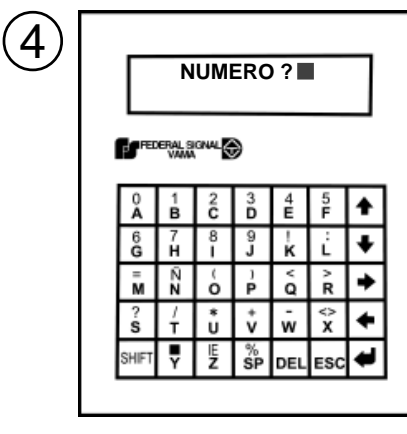
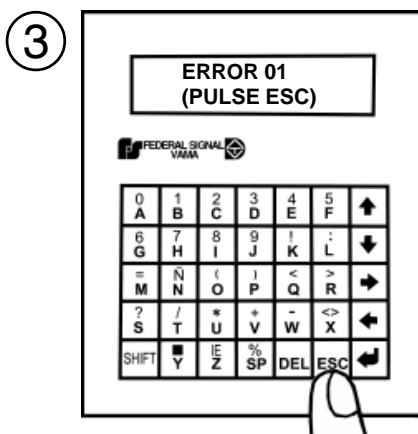
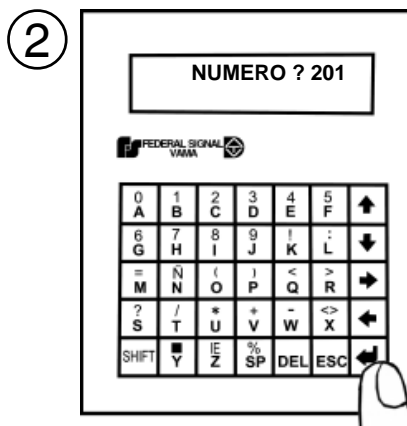
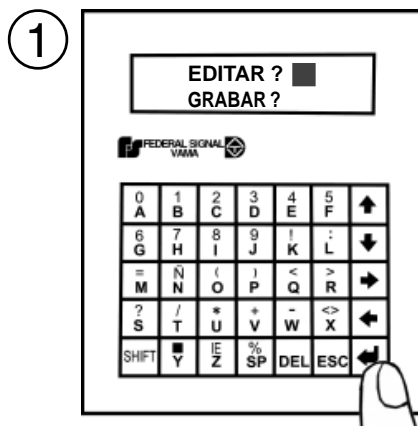

5

(E) NÚMERO CORRECTO DE MENSAJE: DE 1 A 200
(GB) CORRECT MESSAGE NUMBER: FROM 1 TO 200
(F) NUMÉRO CORRECT DE MESSAGE: ENTRE 1 ET 200
(D) RICHTIGE MELDUNGSNUMMER: ZWISCHEN 1 UND 200
(I) NUMERO ESATTO DEL MESSAGGIO: DA 1 A 200

6

(E) VER PÁGINA 4
(GB) SEE PAGE 4
(F) VOIR PAGE 4
(D) SIEH SEITE 4
(I) VEDERE PAGINA 4

(E) EDITAR ?	GRABAR ?	NÚMERO ?	ERROR 01 (PULSE ESC)
(GB) EDIT?	DOWNLOAD?	NUMBER?	ERROR 01 (PRESS ESC)
(F) ÉDITER?	ENREGISTRER?	NUMÉRO?	ERREUR 01 (PRESSER ESC)
(D) AUSGEBEN?	SPEICHERN?	NUMMER?	FEHLER 01 (ESC DRÜCKEN)
(I) SCRIVERE?	REGISTRARE?	NUMERO?	ERRORE 01 (PREMI ESC)

(E) GRABACIÓN DE MENSAJES

(GB) RECORDING MESSAGES

(F) ENREGISTREMENT DE MESSAGES

(D) SPEICHERN VON MELDUNGEN

(I) REGISTRAZIONE DEI MESSAGGI

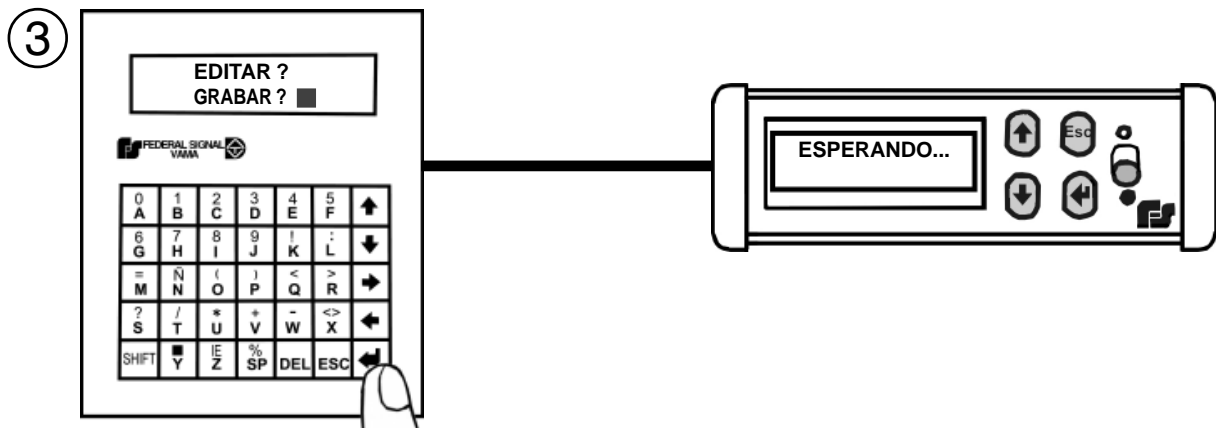
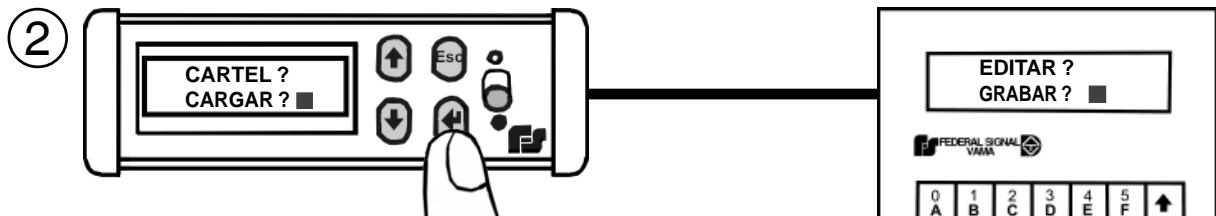
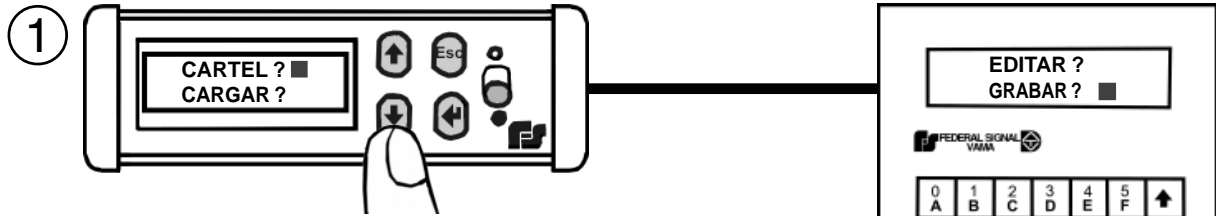

(E) CARTEL?

CARGAR?

EDITAR ?

GRABAR ?

ESPERANDO...

(GB) SIGN?

LOAD?

EDIT?

DOWNLOAD?

WAITING...

(F) PANNEAU?

CHARGER?

ÉDITER?

ENREGISTRER?

ENATTENTE...

(D) ZEICHEN?

LADEN?

AUSGEBEN?

SPEICHERN?

WARTEN...

(I) PANNELLO?

CARICARE?

SCRIVERE?

REGISTRARE?

ATTENDERE...

(E) GRABACIÓN DE MENSAJES (CONT.) **(GB) RECORDING MESSAGES (CONT.)**
(F) ENREGISTREMENT DE MESSAGES **(D) SPEICHERN VON MELDUNGEN**
(I) REGISTRAZIONE DEI MESSAGGI

4

NUMERO ? 6

FEDERAL SIGNAL
VAMA

0	1	2	3	4	5	↑
A	B	C	D	E	F	
6	7	8	9	:	;	↓
G	H	I	J	K	L	
=	N	O	P	<	>	→
M	N	O	P	Q	R	
? /	*	+	-	<>	X	←
S	T	U	V	W	X	
SHIFT	Y	IE Z	% SP	DEL	ESC	↵

ESPERANDO...

(E) NÚMERO ? 1-200

(GB) NUMBER? 1-200

(F) NUMÉRO? 1-200

(D) NUMMER? 1-200

(I) NUMERO? 1-200

ESPERANDO...

WAITING...

EN ATTENTE...

WARTEN...

ATTENDERE...

5

TRANSMITIENDO

FEDERAL SIGNAL
VAMA

0	1	2	3	4	5	↑
A	B	C	D	E	F	
6	7	8	9	:	;	↓
G	H	I	J	K	L	
=	N	O	P	<	>	→
M	N	O	P	Q	R	
? /	*	+	-	<>	X	←
S	T	U	V	W	X	
SHIFT	Y	IE Z	% SP	DEL	ESC	↵

RECIBIENDO...

(E) TRANSMITIENDO

(GB) DOWNLOADING

(F) TRANSMISSION EN COURS

(D) ÜBERTRAGUNG

(I) TRASMISSIONE

RECIBIENDO...

LOADING...

RÉCEPTION EN COURS...

EMPFANGEN...

RICEZIONE...

6

TRANSMISION OK
(PULSE ESC)

FEDERAL SIGNAL
VAMA

0	1	2	3	4	5	↑
A	B	C	D	E	F	
6	7	8	9	:	;	↓
G	H	I	J	K	L	
=	N	O	P	<	>	→
M	N	O	P	Q	R	
? /	*	+	-	<>	X	←
S	T	U	V	W	X	
SHIFT	Y	IE Z	% SP	DEL	ESC	↵

RECEPCION OK

(E) TRANSMISION OK (PULSE ESC)

(GB) DOWNLOAD OK (PRESS ESC)

(F) TRANSMISSION OK (PRESSER ESC)

(D) ÜBERTRAGUNG OK (ESC DRÜCKEN)

(I) TRASMISSIONE OK (PREMI ESC)

RECEPCION OK

RECEPTION OK

RÉCEPTION OK

EMPFANG OK

RICEZIONE OK

(E) ERROR DE GRABACIÓN

(GB) RECORDING ERROR

(F) ERREUR DE ENREGISTREMENT

(D) FEHLER BEIM SPEICHERN

(I) ERRORE DI REGISTRAZIONE

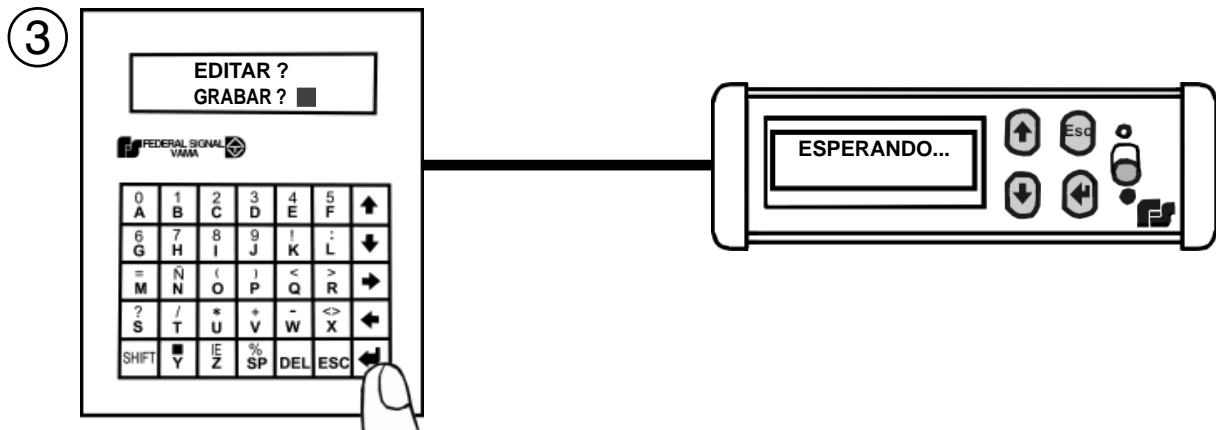
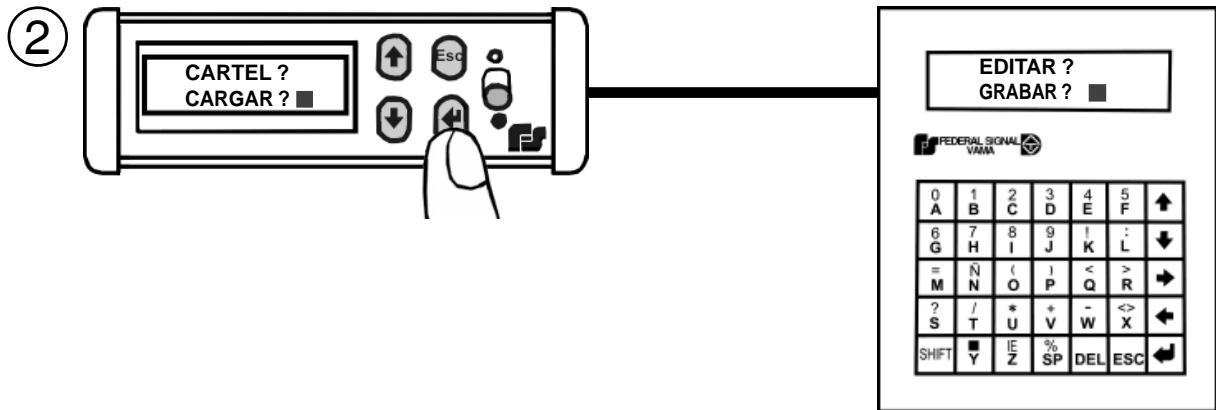
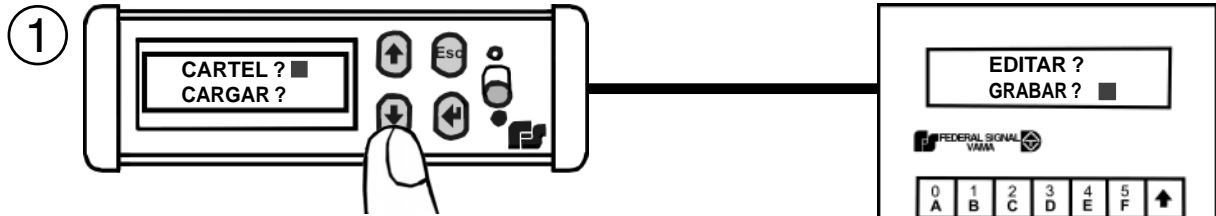

- | | | | | |
|---------------|-----------|-----------|--------------|--------------|
| (E) CARTEL? | CARGAR? | EDITAR ? | GRABAR ? | ESPERANDO... |
| (GB) SIGN? | LOAD? | EDIT? | DOWNLOAD? | WAITING... |
| (F) PANNEAU? | CHARGER? | ÉDITER? | ENREGISTRER? | ENATTENTE... |
| (D) ZEICHEN? | LADEN? | AUSGEBEN? | SPEICHERN? | WARTEN... |
| (I) PANNELLO? | CARICARE? | SCRIVERE? | REGISTRARE? | ATTENDERE... |

(E) ERROR DE GRABACIÓN (CONT.)

(GB) RECORDING ERROR (CONT.)

(F) ERREUR DE ENREGISTREMENT

(D) FEHLER BEIM SPEICHERN

(I) ERRORE DI REGISTRAZIONE

4



- (E) NÚMERO ? ESPERANDO... RECIBIENDO...
- (GB) NUMBER? WAITING... LOADING...
- (F) NUMÉRO? EN ATTENTE... RÉCEPTION EN COURS...
- (D) NUMMER? WARTEN... EMPFANGEN...
- (I) NUMERO? ATTENDERE... RICEZIONE...

5



- (E) ERROR DE SELECCION (PULSE ESC)
- (GB) SELECTION ERROR (PRESS ESC)
- (F) ERREUR SÉLECTION (PRESSER ESC)
- (D) AUSWAHLFEHLER (ESC DRÜCKEN)
- (I) ERRORE SELEZIONE (PREMI ESC)

6



7

- (E) NÚMERO CORRECTO DE MENSAJE: DE 1 A 200
- (GB) CORRECT MESSAGE NUMBER: FROM 1 TO 200
- (F) NUMÉRO CORRECT DE MESSAGE: ENTRE 1 ET 200
- (D) RICHTIGE MELDUNGSNUMMER: ZWISCHEN 1 UND 200
- (I) NUMERO ESATTO DEL MESSAGGIO: DA 1 A 200

8

- (E) VER PÁGINA 7-8
- (GB) SEE PAGE 7-8
- (F) VOIR PAGE 7-8
- (D) SIEH SEITE 7-8
- (I) VEDERE PAGINA 7-8

(E) ERROR DE TRANSMISIÓN

(GB) DOWNLOAD ERROR

(F) ERREUR DE TRANSMISSION

(D) FEHLER KOMMUNIKATION

(I) ERRORE DE COMUNICAZIONE

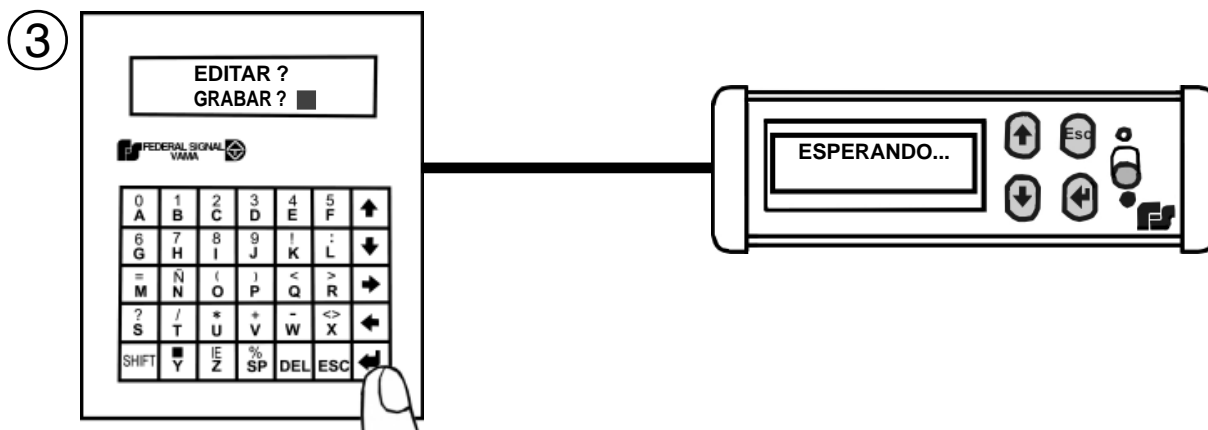
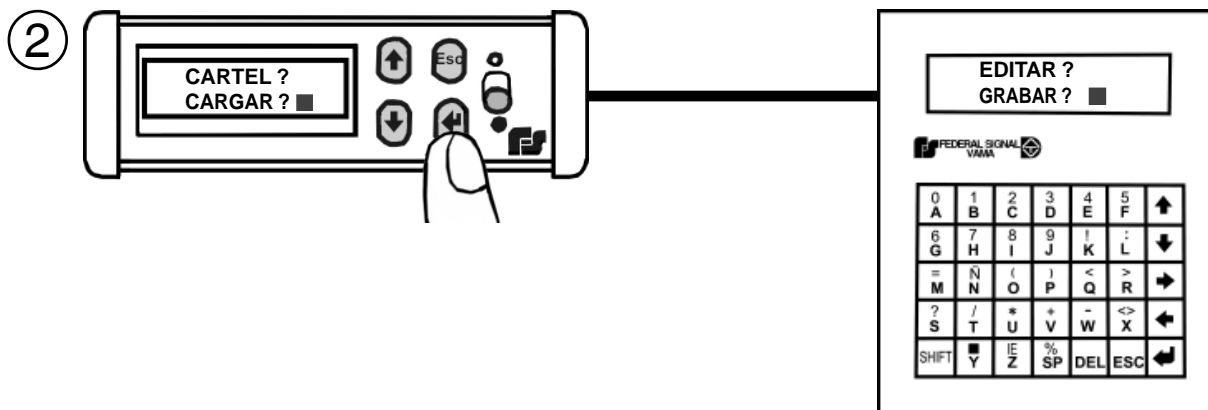
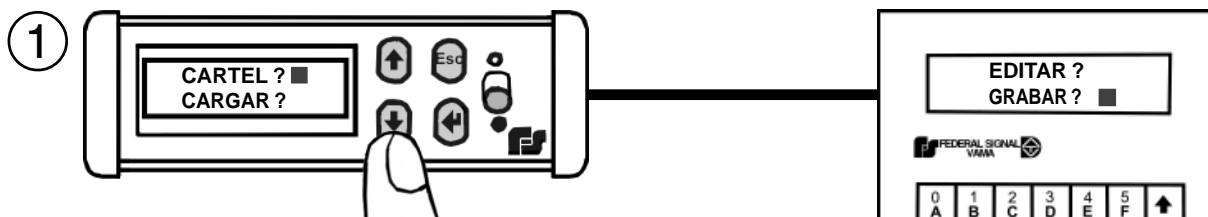

(E) CARTEL?

CARGAR?

EDITAR ?

GRABAR ?

ESPERANDO...

(GB) SIGN?

LOAD?

EDIT?

DOWNLOAD?

WAITING...

(F) PANNEAU?

CHARGER?

ÉDITER?

ENREGISTRER?

ENATTENTE...

(D) ZEICHEN?

LADEN?

AUSGEBEN?

SPEICHERN?

WARTEN...

(I) PANNELLO?

CARICARE?

SCRIVERE?

REGISTRARE?

ATTENDERE...

(E) ERROR DE TRANSMISIÓN (CONT.)

(GB) DOWNLOAD ERROR (CONT.)

(F) ERREUR DE TRANSMISSION

(D) FEHLER KOMMUNIKATION

(I) ERRORE DE COMUNICAZIONE

4



- (E) NÚMERO ?
- (GB) NUMBER ?
- (F) NUMÉRO ?
- (D) NUMMER ?
- (I) NUMERO ?

CARTEL ?

SIGN ?

PANNEAU ?

ZEICHEN ?

PANNELLO ?

CARGAR ?

LOAD ?

CHARGER ?

LADEN ?

CARICARE ?

5



- (E) ERROR 02 (PULSE ESC)
- (GB) ERROR 02 (PRESS ESC)
- (F) ERREUR 02 (PRESSER ESC)
- (D) FEHLER 02 (ESC DRÜCKEN)
- (I) ERRORE 02 (PREMI ESC)

6



7

- (E) LCD700 DEBE ESTAR EN MODO "ESPERANDO..."
- (GB) LCD700 MUST BE IN "WAITING..." MODE
- (F) LCD700 DOIT ÊTRE EN MODO "ATTENTE..."
- (D) LCD700 MUSS SICH IM MODUS "WARTEN..." BEFINDEN
- (I) LCD700 DEVE TROVARSI NELLA MODALITÀ "ATTENDERE..."

8

- (E) VER PÁGINA 13
- (GB) SEE PAGE 13
- (F) VOIR PAGE 13
- (D) SIEH SEITE 13
- (I) VEDERE PAGINA 13

- (E) BORRADO MEMORIA TPL700** **(GB) MEMORY ERASE TPL700**
- (F) EFFACEMENT MÉMOIRE TPL700** **(D) TPL700 SPEICHER LÖSCHEN**
- (I) CANCELLARE MEMORIA TPL700**

1



2



3



4



5



- (E) PULSE ENTER PARA BORRAR MEMORIA** **BORRANDO**
- (GB) PRESS ENTER TO ERASE MEMORY** **ERASING**
- (F) EFFACER MÉMOIRE PRESSER ENTER** **EFFACEMENT**
- (D) ZUM LÖSCHEN DES SPEICHERS, ENTER DRÜCKEN** **LÖSCHEN**
- (I) PREMI ENTER CANCELLA MEMORIA** **CANCELLANDO**

- (E) EDITAR ?** **GRABAR ?** **MEMORIA BORRADA (PULSE ESC)**
- (GB) EDIT?** **DOWNLOAD?** **MEMORY ERASED (PRESS ESC)**
- (F) ÉDITER?** **ENREGISTRER?** **MÉMOIRE EFFACÉE (PRESSER ESC)**
- (D) AUSGEBEN?** **SPEICHERN?** **SPEICHER GELÖSCHT (ESC DRÜCKEN)**
- (I) SCRIVERE?** **REGISTRARE?** **MEMORIA LIBERA (PREMI ESC)**

(E) **RECAMBIOS**

(GB) **SPARE PARTS**

(F) **PIECES DE RECHANGE**

(D) **ERSATZTEILE**

(I) **RICAMBI**

TPL700 refs. # 2025327 - 2025327GB - 2025327F - 2025327I

(Español) - (English) - (Français) - (Italiano)

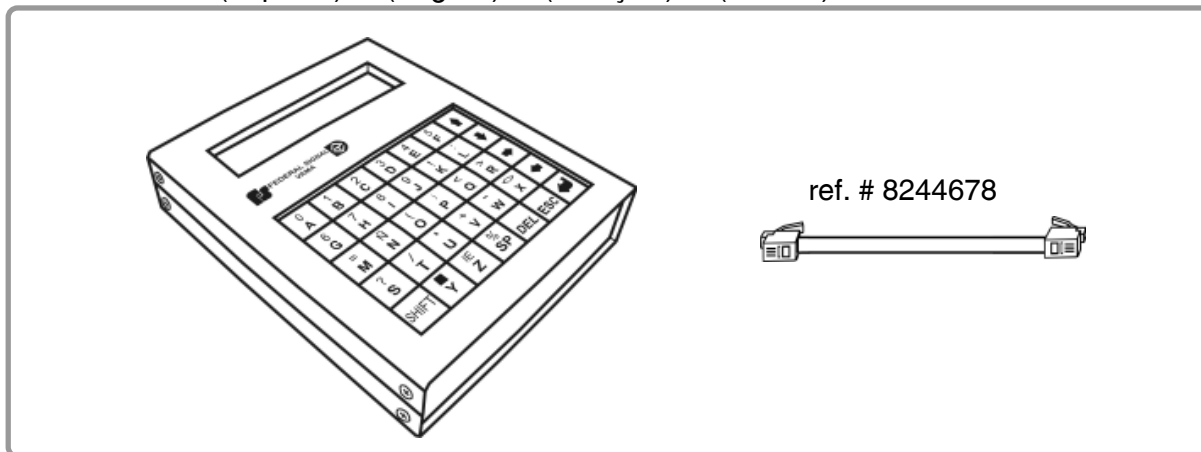

(E)

MENSAJE DE SEGURIDAD PARA EL INSTALADOR

La vida de las personas depende de una instalación adecuada y segura de nuestros productos. Es importante que Vd. lea, comprenda y siga atentamente todas las instrucciones que se acompañan a este producto y sus productos complementarios. Además, a continuación le relacionamos una serie de instrucciones de seguridad y precauciones importantes que Vd. debería observar:

- Para instalar adecuadamente este equipo: Vd. debe tener un buen conocimiento de electricidad del automóvil, además de formación en la instalación y utilización de equipos de Seguridad.
- Cuando proceda a taladrar la estructura o chapa del vehículo, asegúrese de que ambos lados de la superficie se encuentran libres de cualquier elemento que pudiera resultar dañado. Limpie los agujeros realizados de cualquier resto de material que haya podido quedar. Para prevenir cortocircuitos, se aconseja usar pasacables aislantes en los agujeros por donde pase el cable.
- Luz / sonido es un dispositivo por el que circula una intensidad alta de corriente. Para que pueda funcionar adecuadamente, debe instalarse una conexión separada a masa. En el caso de que sea posible, aconsejamos conectarlo al terminal negativo de la batería. Como mínimo debería fijarse a un elemento metálico sólido o a una parte del chasis, que proporcionen un paso a masa efectivo cuando el equipo sea utilizado.
- Se producen voltajes altos dentro de los modelos equipados con luces estroboscópicas durante y después de su funcionamiento. Asegúrese de que la fuente de alimentación se encuentra desconectada y espere al menos DIEZ MINUTOS antes de desmontar la lente de la luz.
- Disponga los equipos de modo que el VEHÍCULO y los CONTROLES puedan ser manejados con seguridad bajo cualquier condición de conducción.
- Vd. debería revisar frecuentemente los equipos para asegurar que funcionan adecuadamente y que se encuentran convenientemente fijados al vehículo.
- Conserve estas instrucciones en un lugar seguro y remítase a ellas cuando efectúe operaciones de mantenimiento o reinstale el producto.

El no cumplimiento de estas normas de precaución puede dar como resultado daños a la propiedad, lesiones graves o muerte tanto para Vd. como para otras personas.

**(GB)****SAFETY MESSAGE TO INSTALLERS**

People's lives depend on your safe installation of our products. It is important to read, understand and follow all instructions shipped with this product and the related add-on products. In addition, listed below are some other important safety instructions and precautions you should follow:

- To properly install this product: you must have a good understanding of automotive electrical procedures and systems, along with proficiency in the installation and use of safety warning equipment.
- When drilling into a vehicle structure, be sure that both sides of the surface are clear of anything that could be damaged. Remove all burrs from drilled holes. To prevent electrical shorts, grommet all drilled holes through which wiring passes.
- A light / sound system is a high current device. In order for it to function properly, a separate ground connection must be made. If practical, it should be connected to the negative battery terminal. At a minimum, it may be attached to a solid metal body or chassis part that will provide an effective ground path as long as the equipment is to be used.
- High voltages are present inside the strobe light equipped models during and after operation. Ensure that power is disconnected and wait at least ten minutes before removing the dome.
- Locate the equipment so the VEHICLE and CONTROLS can be operated safely under all driving conditions.
- You should frequently inspect the equipment to ensure that it is operating properly and that it is securely attached to the vehicle.
- File these instructions in a safe place and refer to them when maintaining and reinstalling the product.

Failure to follow all safety precautions and instructions may result in property damage, serious injury, or death to you or to others.

**(F)****MESSAGE AUX INSTALLATEURS CONCERNANT LA SÉCURITÉ**

La vie de personnes dépend de la prudente installation de nos produits. Il est indispensable de lire, de comprendre et de suivre toutes les instructions remises avec ce produit et les produits complémentaires inclus. Nous vous indiquons une liste supplémentaire, ci-dessous, de quelques instructions importantes concernant la sécurité ainsi que des précautions que vous devrez suivre:

- Pour installer correctement ce produit: vous devez être familiarisé avec les systèmes et les procédures électriques automobiles, et avoir des compétences en ce qui concerne l'installation et l'utilisation d'équipements munis de système de sécurité.
- Lorsque vous percez la structure du véhicule, assurez-vous que les deux surfaces sont vierges de toute chose pouvant être endommagée. Pour éviter les court-circuits électriques, baguez tous les trous percés qui seront utilisés pour faire passer les câbles.
- Tout système lumineux / sonore implique un fort courant électrique. Pour qu'il fonctionne correctement, il est nécessaire de créer une prise de terre supplémentaire. Si c'est possible, il devra être relié à la borne négative de la batterie. Il pourra, à la limite, être rattaché à un corps métallique solide ou à un élément du châssis qui fournira un passage à terre efficace aussi longtemps que ce produit devra être utilisé.
- On trouve de hauts voltages à l'intérieur des modèles au Xénon pendant et après l'opération. Assurez-vous que le courant est coupé et attendez au moins dix minutes avant d'ôter le dôme.
- Disposez les contrôles de systèmes lumineux de manière à ce que le VÉHICULE et les CONTRÔLES puissent être utilisés en toute sécurité dans toutes les conditions de conduite possibles.
- Vous devrez fréquemment vérifier l'équipement pour vous assurer qu'il fonctionne correctement et qu'il est proprement connecté au véhicule.
- Gardez ces instructions dans un endroit sûr et n'hésitez pas à vous y reporter lors de l'entretien et/ou de la réinstallation du produit.

Le non respect de ces précautions et instructions peut entraîner l'endommagement de la propriété et de graves blessures, ou même la mort, pour vous ou d'autres personnes.



SICHERHEITSHINWEISE FÜR INSTALLATEURE

Menschliches Leben hängt von der sicheren Installation unserer Produkte ab. Deshalb ist es sehr wichtig, sämtliche Anweisungen zu diesem Produkt und zu den einzelnen Teilen aufmerksam zu lesen und zu befolgen. Im folgenden werden einige Sicherheitsvorschriften und andere wichtige Massnahmen beschrieben, die unbedingt beachtet werden müssen.

- Um die Einheit richtig einzubauen, ist es wichtig, die einzelnen Vorgänge und die elektrischen Systeme zu verstehen und den Installationsprozess der Sicherheitsanzeige genau zu kennen.
- Wenn Sie Löcher in die Fahrzeugstruktur bohren, versichern Sie sich, dass an keiner der beiden Oberflächenseiten etwas beschädigt werden kann. Die Flächen um die Löcher müssen vollkommen glatt sein. Um Kurzschlüsse zu verhindern, ist es empfehlenswert eine Unterlegscheibe aus Gummi an denjenigen Löchern anzubringen, durch die Kabel geführt werden.
- Ein Lichtsystem / tonanlage ist eine Hochspannungsvorrichtung. Damit sie perfekt funktioniert, muss ein separater Erdanschluss vorgesehen werden, und zwar am besten an der negativen Klemme der Batterie, aber mindestens an einem Metallteil oder anderem festen Teil der Karosserie, damit bei Benutzung der Einheit die Erdung sichergestellt ist.
- Bei den mit Stroboskoplichtern ausgestatteten Modellen besteht während und nach dem Betrieb Hochspannung. Versichern Sie sich, dass der Strom abgestellt ist, und warten Sie mindestens zehn Minuten bevor Sie die Abdeckung entfernen.
- Bringen Sie die Steuerung der Einheit so an, dass sich das FAHRZEUG und die STEUERUNG während der Fahrt immer sicher bedienen lassen.
- Sie sollten die Einheit regelmässig überprüfen, damit ihr einwandfreier Betrieb und ihr fester Sitz im Fahrzeug zu jeder Zeit sichergestellt sind.
- Bewahren Sie diese Anweisungen an einem sicheren Ort auf, und nehmen Sie sie wieder zur Hand, wenn Sie Wartungsarbeiten vornehmen oder die Lampe erneut einbauen.

Die Nichteinhaltung der Sicherheitsvorschriften kann Schäden an den Gegenständen und schwere Personenschäden hervorrufen und sogar Lebensgefahr für Sie oder andere darstellen.



INFORMAZIONI DI SICUREZZA PER L'INSTALLATORE

La vita delle persone dipende da una corretta installazione dei nostri prodotti. E' importante leggere, capire ed eseguire attentamente le istruzioni che accompagnano questo prodotto ed i suoi elementi complementari. Vi elenchiamo alcune importanti istruzioni di sicurezza e precauzioni da seguire:

- Per installare correttamente questi prodotti, è necessario avere una buona conoscenza della parte elettrica dell'automobile ed avere padronanza dell'installazione e dell'uso di apparecchiature di sicurezza.
- Quando si procede alla foratura della struttura del veicolo, assicurarsi che sui due lati della superficie non ci sia nulla che possa essere danneggiato. Eliminare qualsiasi residuo di materiale dai fori realizzati. Per evitare cortocircuiti, si consiglia di applicare del materiale isolante nei fori dove devono passare i cavi.
- I sistemi luminosi / sonori sono apparecchiature in cui circola corrente ad alta tensione. Affinchè funzionino correttamente, si deve installare una connessione a massa separata. Nel caso sia possibile, consigliamo di collegarla al terminale negativo della batteria. Come minimo dovrebbe essere fissato ad un elemento metallico fisso oppure al telaio del veicolo al fine di realizzare una efficace massa quando si usano i sistemi luminosi / sonori.
- All'interno dei modelli equipaggiati con luci stroboscopiche è presente una elevata tensione elettrica durante e dopo il funzionamento. Assicurarsi che l'alimentatore sia staccato ed attendere almeno 10 minuti prima di smontare la cupola della luce.
- Porre i comandi delle luci ausiliarie o della sirena in modo tale che sia il veicolo che i comandi possano essere utilizzati in maniera sicura in qualsiasi situazione di guida.
- Si dovrebbero verificare spesso i sistemi (luci, sirena) per assicurarsi che funzionino adeguatamente e che siano fissati in modo sicuro al veicolo.
- Vi preghiamo di conservare queste istruzioni in un luogo sicuro e di consultarle quando si effettua la manutenzione oppure quando si reinstalla il prodotto.

Nel caso non venissero seguite queste istruzioni, si possono provocare danni alla proprietà, lesioni gravi o morte propria o degli altri.